

# Technisches Datenblatt

Typ: 694000 Beladeband lang Pakete: Zum Beladen von Paketen  
Förderband elektrisch verfahrbar mit hydraulisch höhenverstellbarer Arbeitsbühne

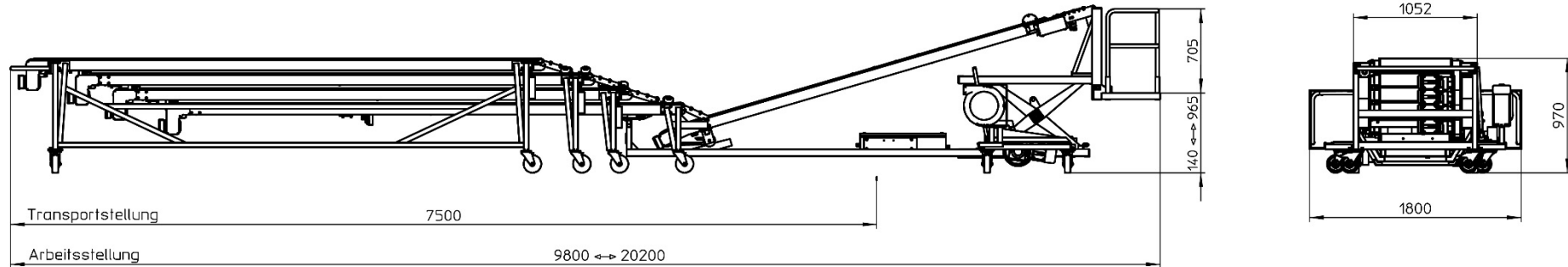

## Technische Daten

Verstellbereich: 825mm  
Bandgeschwindigkeit: verstellbar von 0,3m/s - 0,7m/s  
Min. Umgebungstemperatur: -15°C  
Max. Umgebungstemperatur: 50°C  
Schutzklasse: IP54

## Elektrische Daten

Netzspannung/ Frequenz: 380V ~ +/-5%, 50Hz +/-2%  
Leistung: Max. 2,0KW / Nennleistung 1,6KW  
Wandgerätestecker: CEE 400V, 16A, 5Pin (3L+N+PE)  
Antriebsmotor: SEW 380V  
Band: modulares Band mit gummierten Einlagen  
Hydraulikaggregat: >0,37KW/ 380V

## Abmessungen und Gewichte

Länge in Transportstellung: 7500mm  
Länge in Arbeitsstellung: 9800 - 20200mm  
Breite Arbeitsplattform: 1800mm  
Transportbandbreite: 601mm  
Gewicht: ca. 950kg

